

広報

おとどけします 地域と人へ夢のせて

# おおぞら



2019 ● VOL. 292

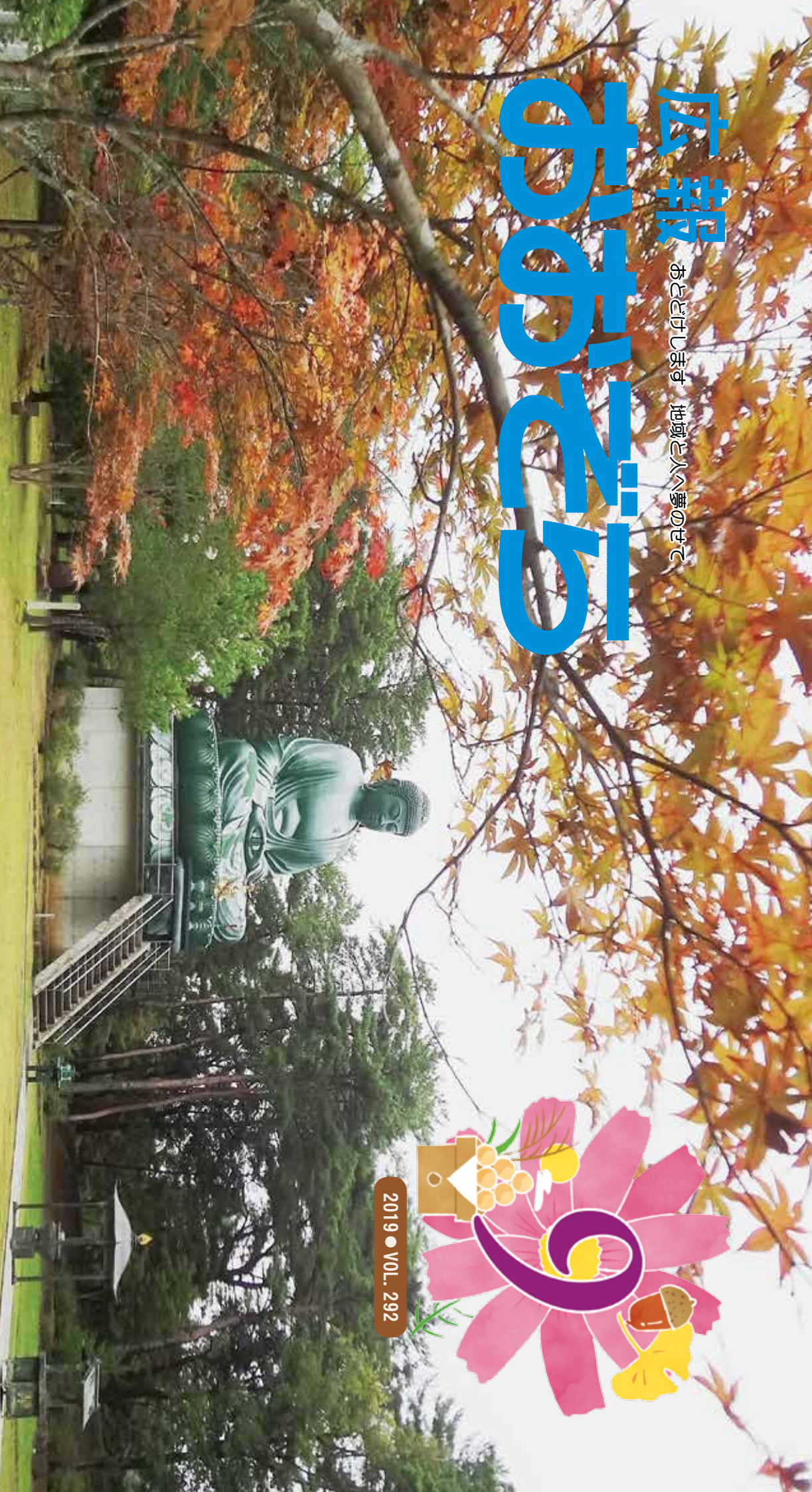

人・夢・未来(ち)・能登半島

おおぞら農業協同組合

<http://www.ohzora.is-ja.jp/>

表紙：能登大仏 (大木)

密かに始めてます！  
@ohzora



JAおおぞら

検索







# おおぞら管内



## 行

## 事

## の と



## 題



◀ 絶景の中で食べるお弁当は格別



J A おおぞら年金友の会では、8月27日(火)に富山県の立山にて健康ウォーキングを行いました。

毎年大好評のウォーキングには、84名の皆さんにご参加頂き、天候も良好で、秋風が気持ちのいい日となりました。

参加した皆さんは、ゆっくりと自分のペースで歩きながら、各々散策を楽しんでおり、大自然に囲まれたなかでの昼食はまた格別で、お弁当と一緒に美味しい空気も味わっていました。

帰りは、魚津市にある温泉に入り、1日の疲れを癒やしました。

## 立山へ健康ウォーキング



▲ 盆花・仏花・切花 色とりどりです



▲ 朝から賑わっていました (輪島店)



▶ 地物スイカは 早い者勝ち!

農産物直売所 能登おおぞら村穴水・輪島両店舗では、8月10日(土)〜15日(木)にかけて、恒例のお盆市を開催しました。

連休も重なり、最大9連休となった今年のお盆は、帰省するお子さんやお孫さんたちをもてなそうと、地物の野菜や西瓜などを買求めるお客様が多く見受けられるなか、お墓参りのために盆花や仏花をカゴいっぱいに入られる方もたくさんいらっしゃいました。

期間中は、お肉の2割引や精米価格が特別価格になるなどのお買い得な商品も用意されました。

## おおぞら村お盆市 開催



▲ 生産組合長会議のようす (穴水地区)

各地区の生産組合長が集まり、米の仮渡金や収穫・出荷についての留意点などが話し合われる生産組合長会議が、8月19日(月)から23日(金)にかけて支店ごとに開催されました。今年からは初期生育が良く、日照時間も多かったことから前年より2日早い出穂となったことや、カメムシの生息数が前年の4倍となり注意が必要なことが報告されました。今後は、水管理を徹底し収穫適期を逃さぬよう呼びかけました。

## 生産組合長会議 開催



## 女性協視察研修で三重県へ

J A おおぞら女性組織協議会では、グリーン・カレッジの活動の一環として、8月1日(木)〜2日(金)に72名の受講生が参加し、三重県で視察研修を行いました。

初日は、「石神さん」で有名な、神明神社の末社へ。女性の願いを1つ叶えてくれるという石の神様が祀られています。運気が上がると言われているお守りを購入された受講生の方もいました。

2日目は、豊年講を行うため、伊勢神宮へ参拝。持参した、おおぞらの干し芋をみなさんでお供えし、五穀豊穡と農作業の安全を願いました。



▲直売所視察のようす

午後は、J A 松阪ファーマーズマーケットの「きつつする黒部」を視察。三重県最大級の売場を誇る直売所内は、地物の新鮮な旬の農産物や、花・特産品などが大量に陳列されていました。

敷地内には、直売所の他に、給油所やいちご摘み園、地産地消がテーマの食堂も併設されていました。

## 青壮年部通常総会 開催

8月17日(土)に輪島支店の2階会議室にて、第24回J A おおぞら青壮年部協議会通常総会が開催され、委任状を含めた27名の盟友が出席しました。

堤委員長の挨拶、日裏専務の祝辞と続き、審議に入りました。昨年度の活動報告として、美化活動を中心に道路清掃、グリーンカーテン、石川県農林漁業まつりや直売所でのチャリティー餅つきなどの地域貢献活動を行い、盟友同士の親睦を深めることが出来ました。

令和元年度の計画では、青壮年部として、消費者や子供たちへの食農教育・農業理解促進活動・地域



貢献活動を通じて、所得増大や地域の活性化に向けて取り組んでいくという活動基本方針を掲げました。その他委員選任などについても話し合われ、提出された議案全て可決承認されました。

## 令和初の新米 能登ひかり初検査

9月2日(月)に穴水のライスステーションにて、令和元年産「能登ひかり」の初検査を行いました。

今年は降水量も少なく、高温が続いたため、乳白や胴割れが心配されましたが、生産者の皆さんの徹底した水管理により全量1等に格付けされました。検査した約32トンは、この後県内の量販店や米穀店の店頭に並びます。

管内では、この日の午後から、能登おおぞら村穴水・輪島で店頭精米の販売を始めており、Aコープもんぜん・能都店では、9月5日(木)より販売を開始



▲令和の新米(1等)です

しています。地元生産者さんが丹精込めて作った、令和初の新米です！ぜひ一度ご賞味下さい。

令和元年産 J A 米仮渡金一覧表

(単位：円/60kg、紙袋、税込)

銘柄	等級	仮渡金 (A)	石川県産米需給調整・需要拡大基金		(参 考)		(参 考)
			拠 出 者 (400円/10a) (A)	拠 出 し な い 者 (A)-80円	平成30年産米仮渡金 (県産米基金拠出者) (B)	前 年 差 (A)-(B)	平成30年産米 生産者最終手取 (県産米基金拠出者)
能 登 米 コシヒカリ	1	13,195	13,195	13,115	12,906	289	13,588
	2	12,595	12,595	12,515	12,306	289	12,940
	3	11,495	11,495	11,415	11,206	289	11,860
能登棚田米 コシヒカリ	1	13,195	13,195	13,115	12,906	289	17,692
	2	12,595	12,595	12,515	12,306	289	15,964
能登米特別栽培米 コシヒカリ	1	13,195	13,195	13,115	12,906	289	15,208
	2	12,595	12,595	12,515	12,306	289	14,020
能登ひかり	1	12,295	12,295	12,215	12,006	289	12,684
	2	11,695	11,695	11,615	11,406	289	12,036
	3	10,595	10,595	10,515	10,306	289	10,956
ゆめみづほ	1	12,195	12,195	12,115	11,906	289	12,584
	2	11,595	11,595	11,515	11,306	289	11,936
	3	10,495	10,495	10,415	10,206	289	10,856
ひやくまん穀	1	12,995	12,995	12,915	12,906	89	13,448
	2	12,395	12,395	12,315	12,306	89	12,800
	3	11,295	11,295	11,215	11,206	89	11,720
その他うるち	1	11,695	11,695	11,615	11,406	289	11,930
	2	11,095	11,095	11,015	10,806	289	11,282
	3	9,995	9,995	9,915	9,706	289	10,202
五 百 万 石 石 川 門	1	13,195	13,195	13,115	12,906	289	14,018
	2	11,695	11,695	11,615	11,406	289	12,938
	3	10,595	10,595	10,515	10,306	289	11,858
カグラモチ	1	11,395	11,395	11,315	9,406	1,989	11,970
	2	10,795	10,795	10,715	8,806	1,989	11,322
	3	9,695	9,695	9,615	7,706	1,989	10,242
その 他 も ち	1	11,395	11,395	11,315	9,406	1,989	11,962
	2	10,795	10,795	10,715	8,806	1,989	11,314
	3	9,695	9,695	9,615	7,706	1,989	10,234

1. J A米とならない一般米については、J A米仮渡金より一律300円引きとします。
2. 水分15.6%~16.0%の米穀は、一般米とします。(一律300円引き)
3. 石川県産米需給調整・需要拡大基金の未拠出者は、拠出金見合い額として、拠出者米穀より一律80円引きとします。
4. フレコン・バラについては、上記60kg紙袋価格より172円引きとします。
5. コシヒカリ1等で、整粒80%以上かつ玄米タンパク6.5%以下のものは、「特1等」として540円を加算します。
6. 表中の仮渡金については、J A手数料605円を差し引いた金額とします。
7. ひやくまん穀の複数年契約加算金(324円)については、別途支出します。
8. 表中で加算対象となるコシヒカリは、能登棚田米、能登米特別栽培米。表中以外ではぞ干し米、全農指定栽培米とします。但し、水分高は一般米となるため加算しません。

町野ライスセンター

玄米60kg当たり 概算額
1,150円
1,460円
1,720円
1,890円
2,010円

利用奨励金

● 奨励基準

ライスセンターを利用して出荷した数量(飯米は除く)に応じて利用奨励金を支出する。

$$\text{利用奨励金} = \text{利用料金} \times \text{奨励率}$$

出荷数量(60kg)	奨励率
100~199	5%
200~299	7%
300~399	10%
400~	15%

※支払時期 令和元年11月末日



# 令和元年産米の米穀共同計算にかかる委託契約内容について

## 1 共同計算の実施単位と販売方針

銘柄等		販売方針	
コシヒカリ	1等	J A米・一般米	J A 共計・ 県域共計
	2等		
	3等		
能登ひかり	1等	J A米・一般米	J A 共計・ 県域共計
	2等		
	3等		
ゆめみづほ	1等	J A米・一般米	J A 共計・ 県域共計
	2等		
	3等		
ひやくまん穀	1等	J A米・一般米	J A 共計・ 県域共計
	2等		
	3等		
ゆうだい21	1等	J A米・一般米	J A 共計・ 県域共計
	2等		
	3等		
つきあかり	1等	J A米・一般米	J A 共計・ 県域共計
	2等		
	3等		
その他うるち	1等	J A米・一般米	J A 共計・ 県域共計
	2等		
	3等		
五百万石	1等	J A米・一般米	J A 共計・ 県域共計
	2等		
	3等		
石川門	1等	J A米・一般米	J A 共計・ 県域共計
	2等		
	3等		
石川酒68号	1等	J A米・一般米	J A 共計・ 県域共計
	2等		
	3等		
その他酒米	1等	J A米・一般米	J A 共計・ 県域共計
	2等		
	3等		
カグラモチ	1等	J A米・一般米	J A 共計・ 県域共計
	2等		
	3等		
その他もち	1等	J A米・一般米	J A 共計・ 県域共計
	2等		
	3等		

## 2 加算の実施

(単位：円/60kg、税込)

加算区分	加算額	要件(銘柄：コシヒカリ)
① 指定栽培米1等	1,728	指定栽培米の生産基準に準拠して生産された米穀
② 指定栽培米2等	1,728	指定栽培米の生産基準に準拠して生産された米穀
③ はざ干し米1等	1,944	はざ干し米の生産基準に準拠して生産された米穀
④ はざ干し米2等	1,944	はざ干し米の生産基準に準拠して生産された米穀
⑤ 能登棚田米1等	4,104	能登棚田米の生産基準に準拠して生産された米穀
⑥ 能登棚田米2等	3,024	能登棚田米の生産基準に準拠して生産された米穀
⑦ 能登米特裁1等	1,620	能登米特別栽培米の生産基準に準拠して生産された米穀
⑧ 能登米特裁2等	1,080	能登米特別栽培米の生産基準に準拠して生産された米穀
⑨ 特1等	540	整粒80%以上の米穀

※①②③④⑨の加算額については、県域共計にて集荷数量確定後、令和元年12月に支払う。

※⑤⑥の加算額の内、1,944円については、県域共計にて集荷数量確定後、令和元年12月に支払う。

※⑤⑥の加算額の内、⑤2,160円、⑥1,080円については、検査買入時にJ Aより支払う。

※⑦⑧の加算額については、検査買入時にJ Aより支払う。

## 3 共同計算の支出項目

支出項目	摘要
仮渡金等生産者へ支払うもの	仮渡金、精算金
流通・保管等に係る経費	仮渡金金利、出荷契約金金利、保管料・入出庫料、運賃、安全・安心等検査費用、集約保管等経費
生産・集荷・販売等に係る経費	広告宣伝費等経費、その他経費
手数料	全農・J A手数料
事故処理経費	事故処理に関する経費
監査委員会費用	外部監査調査費用等
その他	フレコン利用料、その他

※令和元年産の支出の上限見通し額は、15,766円/60kgとします。

ただし、流通経費(目標額)については、2,000円/60kg(税込)とします。

# ライスセンター利用料金の改定と利用奨励金について

### 利用料金

粳1kgあたりの乾燥調製料金を2円～3円の値上げを致します。

### 【改定後の料金】

●穴水ライスセンター・諸橋ライスセンター・鴨川ライスセンター

受入粳水分区分	粳1kgあたりの乾燥調製料金	玄米60kg当たり概算額
14.0%～16.0%	17.2円	1,310円
16.1%～20.0%	20.5円	1,640円
20.1%～24.0%	23.7円	1,990円
24.1%～27.0%	24.8円	2,170円
27.1%～	25.9円	2,300円

※色選調製料金を含む

●栃木ライスセンター・二俣ライスセンター

受入粳水分区分	粳1kgあたりの乾燥調製料金
14.0%～16.0%	15.1円
16.1%～20.0%	18.3円
20.1%～24.0%	20.5円
24.1%～27.0%	21.6円
27.1%～	22.6円





### 植えつけ準備

根が良く張れるように直径・深さ40~50cm掘る。

### 植えつけ

(11~12月又3月)

苗木は3~4芽残して切る

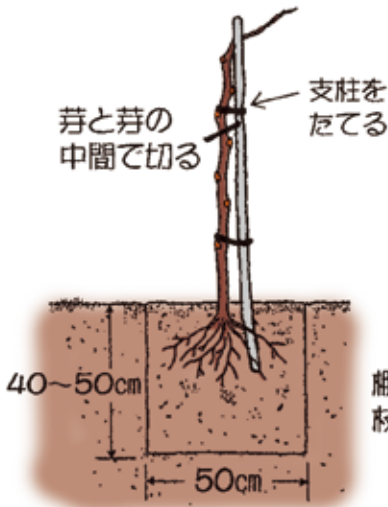

2年目(冬)

支柱に沿って新梢を誘引し、まっすぐの主枝をつくる。新梢の先端1/4切りつめる。

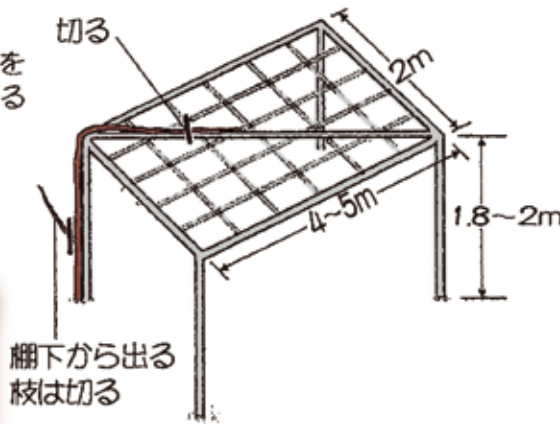

3年目(冬)

側枝は間隔40cm、側枝の先端は5~8節残して、芽と芽の中間で切りつめる。

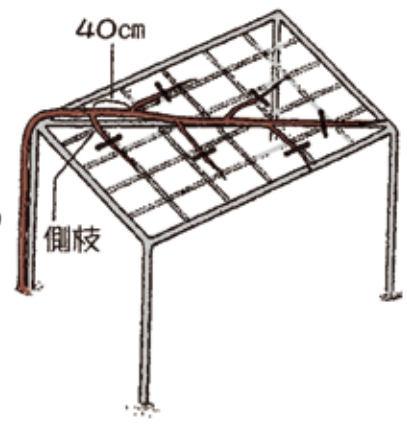

### 実のつき方と枝の残し方

2年枝  
(結果母枝1着果させた枝)

2年枝の各芽から伸びた新梢に開花結実する。

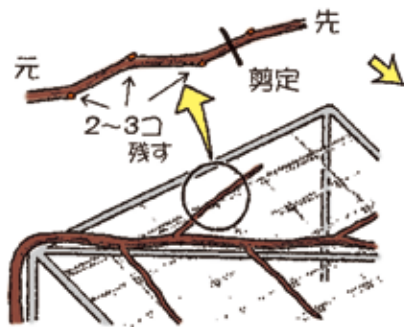

新梢はそろった3~4本を残し、ほかはかき取る。

4年目以降

1新梢当たり、小~中粒種では1~2果房、大粒種なら1果房に摘房する。

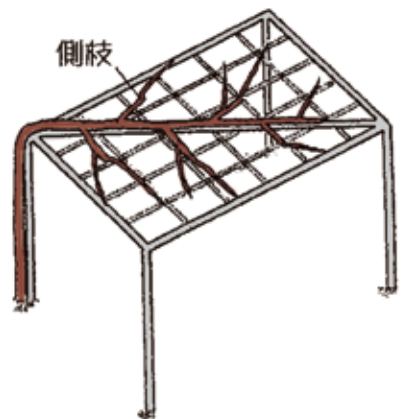

### 摘心

第1回目ジベレリン処理時に、葉数が10枚程残るように新梢先端をつみとる。

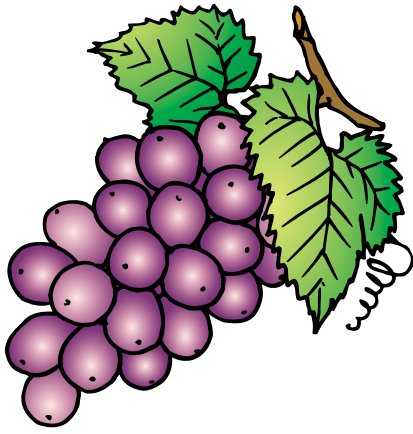

# ぶどう (デラウェア)

1月	2月	3月	4月	5月	6月	7月	8月	9月	10月	11月	12月
		定植・施肥				収穫		施肥	元肥	定植	
剪定											剪定

## ① 植えつけ

- 土をよく耕し、直径・深さ40~50cmの植え付け用穴を掘る。  
※日当たり、水はけの良いところを選びましょう!!
- 苗木の根を広げ、堆肥を混ぜた土を入れ、水を十分に与える。
- 主枝は3~4芽のすぐ上で切り、支柱を立てる。

## ② 肥料

- 3月下旬、収穫後、10月下旬(元肥)に肥料を与える。  
3月 収穫後 10月(元肥) 1㎡当たり  
BM有機果樹専 (8-7-7) 300g 700g 1kg

## ③ 整枝・剪定

- 着果させた新梢は、房から先に向かって葉2枚で剪定する。
- 11月下旬頃から着果させた枝を、基部の芽を2~3個を残して剪定する。
- 植え付けから2年目以降は棚を作り、その上を枝が這うように整枝する。

## ④ 房づくり

- 開花前に副穂や房の先端などを、下図のように切り落とす。
- 1新梢当たり2~3房、1房辺り90~100粒になるように調整する。

## ⑤ 収穫

- 収穫は朝方の気温が低いときに行い、降雨などで裂果しやすいので、完熟した房から行う。
- 収穫期を過ぎた房は早めに除去し、樹への負担を軽くする。

## 種無しぶどうの作り方

- ①開花2週間前(房長:1.8mm、展開葉数:10~11枚)の房をジベレリン100ppm(10,000倍)水溶液に浸してよく振る。
- ②満開から10日後の房を①と同様の液に浸して、よく振る。



- 1回目のジベレリン処理の時に房づくり(副穂除去)を行うと、作業の目安となる。
- 定植1~2年目の房は早めに除去し、樹の成長を促し、3年目以降から本格的な収穫を行う。

### 房づくり



※開花前  
(ジベ処理時に行う)



安心をひとつの保険にパッケージ

# JA 安心倶楽部

## 標準傷害保険

「JA安心倶楽部」は、仕事、趣味、レジャーなど日常生活でケガをされた場合に、24時間、日本国内外を問わず補償するJA組合員とご家族専用の傷害保険です。ケガだけではなく、日常生活や住宅の所有に関わる賠償責任や、カメラを落として壊してしまったときなど、持ち物(携行品)の損害も補償する総合補償型の保険商品です。

### ●こんなときに保険金をお支払いします。

#### 傷害保険金



地震による建物の倒壊により死亡した。



自転車・バイクで転倒し、入院した。



〈充実プランのみ〉  
熱中症で倒れ、入院した。

#### 個人賠償責任保険金



自転車で通行人にケガをさせてしまった。



ショッピング中にお店の商品を壊してしまった。



旅行中にカバンを盗まれてしまった。

#### 災害生活支援費用保険金 (充実プランのみ)



地震で自宅が全壊し、被災生活を余儀なくされた。

#### ホールインワン・アルバトロス費用保険金 (オプション)

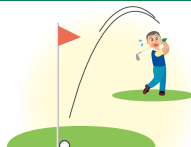

ホールインワンを達成して、祝賀会を催した。

### 被災時の諸費用や熱中症・食中毒も補償する 充実プランをおすすめします!

保険金の種類		保険金額	
		基本プラン	充実プラン
ケガ(傷害) ※1	傷害死亡保険金	120万円	240万円
	傷害後遺障害保険金 第1級～第3級限定。後遺障害の程度に応じて、保険金額の78%～100%をお支払いします。	60万円	120万円 <sup>※2</sup>
	傷害部位・症状別保険金 ケガの部位・症状に応じて、保険金額に所定の支払倍率(1～120倍)を乗じた額をお支払いします。	3,000円	3,600円 <sup>※2</sup>
個人賠償責任保険金 (電車等運行不能賠償追加型・示談交渉サービス付)		1億円	1億円
携行品損害保険金 (自己負担額3,000円)		20万円	20万円
被害事故補償保険金		2,000万円	2,000万円
弁護士費用保険金		300万円	300万円
法律相談費用保険金		10万円	10万円
災害生活支援費用保険金		—	100万円
年間保険料		15,800円	21,000円

※1 天災補償付

※2 熱中症・食中毒・特定感染症補償付



オプションで補償します



ホールインワン・アルバトロス費用保険金	20万円 (年間オプション保険料 2,560円)
---------------------	-----------------------------

補償期間：令和元年11月1日より1年間  
募集期間：令和元年10月19日まで

- お支払いいただく保険料(年額)は、被保険者ご本人の職業、年齢、性別にかかわらず、上表の金額となります。
- 補償開始日時時点で被保険者ご本人の年齢が満80歳未満の方にご加入いただけます。
- ご継続は、補償終了日時時点で被保険者ご本人の年齢が満89歳まで、脱退のお申し出がない限り自動継続されます。

- JA安心倶楽部は、全国共済農業協同組合連合会(JA共済連)を保険契約者とし、JAのおおぞらの組合員の皆様を加入者(被保険者)とするJA団体傷害保険制度です。
- ケガによる死亡や後遺障害、入院・通院、他人への賠償責任、携行品の損害など、日常生活のリスクを補償する制度です。
- 詳しい内容は最寄のJAの支店までお問い合わせください。

取扱代理店：おおぞら農業協同組合

本店 共済部 ☎52-3809

穴水支店 ☎52-1170 町野支店 ☎32-1107  
門前支店 ☎42-1166 能都支店 ☎62-2130  
輪島支店 ☎22-1210 柳田支店 ☎76-1236

引受保険会社：共栄火災海上保険株式会社

B1724300K0331-20170523



秋の

JAおおぞら

2019

# 収穫感謝祭

**とき** 10月26日(土) 9:00~16:00

**ところ** 穴水町あすなろ広場(穴水町川島)

今年もやります!

**御供田幸子ショー**

(午前・午後開演予定)



太鼓実演も  
あります!



その他イベント  
盛りだくさん!!

みなさまのご来場を  
心よりお待ちしております

## 農産物 品評会

**日時** 令和元年10月26日(土) 9:00~12:30

**場所** 穴水町あすなろ広場展示会場

### あなたの自慢の農産物を出品してみませんか??

◎出品は農産物なら何でもOK!! ◎出品する際は基準数量を守ってください。(下記の出品基準を参考に)

上位10品には、賞状と副賞が贈られます。その他、出品された方全員に参加賞を差し上げます!!  
表彰式は26日(土)12時10分(予定)よりイベント会場にて行います。

出品された農産物は、  
26日(土)12時30分(予定)より  
展示会場にて即売を行います。

※売上は社会福祉協議会に寄付させていただきます。

出品されたい方は、**10月16日(水)**までに  
最寄の下記支店までご連絡願います。

穴水支店 Tel.52-1170 輪島支店 Tel.22-1210 能都支店 Tel.62-2130  
門前支店 Tel.42-1166 町野支店 Tel.32-1107 柳田支店 Tel.76-1236

### 出品物の品目及び出品基準

葉菜類		穀類		根菜類		果実類		果菜類		きのこ・加工類	
品名	出品基準	品名	出品基準	品名	出品基準	品名	出品基準	品名	出品基準	品名	出品基準
はくさい	3ヶ	玄米	3合	じゃがいも	5ヶ	かき	5ヶ	トマト	5ヶ	生椎茸	500g
キャベツ	3ヶ	大豆	3合	大根	3本	くり	15ヶ	キュウリ	5本	乾椎茸	100g
レタス	3ヶ	小豆	3合	人参	5本	いちじく	5ヶ	ピーマン	5ヶ	工芸一般	一品
ブロッコリー	3ヶ	ささげ	3合	ゴボウ	5本	銀杏	200g	南瓜	3ヶ	切花	5本
カリフラワー	3ヶ	その他豆類	3合	玉ねぎ	5ヶ	キウイフルーツ	5ヶ	ミニトマト	20ヶ	その他	3~5
白ネギ	1束(1#3本)			かぶら	5ヶ	ぶどう	3房	中玉トマト	10ヶ		
小松菜	3袋(1#200g)			自然薯	3本	ゆず	5ヶ	その他	3~5		
その他	3~5			さつまいも	5ヶ	りんご	5ヶ				
				その他	3~5	その他	3~5				

※上記以外のものは最寄の支店へご確認下さい。

お問い合わせ TEL:0768-52-3811(経済部経済課)





# Cooking

今回は、秋野菜を使った漬物をご紹介します★

## マーマレード甘酢漬け

2012年家の光5月号別冊



材料(作りやすい分量)

レンコン…300g | A【酢・水…各1/2カップ | マーマレード…50g | 塩…小さじ1/2】 | 酢

作り方

- ①Aを保存瓶に入れて合わせる。
- ②レンコンは皮をむいて薄い輪切りにし、酢少々を落とした熱湯に入れて、透明感が出る程度にさっとゆで、ざるに取る。あつあつを①に浸し(写真)、冷めるまで漬ける。

## ヨーグルトみそ漬け

2007年家の光4月号別冊



材料(4人分)

セロリ…2本(250g) | A【プレーンヨーグルト…1カップ | みそ…50g】

作り方

- ①セロリは葉を落とし、筋を除いて一口大の乱切りにする。
- ②Aを合わせ、なめらかになるまで混ぜる。
- ③容器に②を入れ、①のセロリを加えて(写真)混ぜ合わせる。表面をラップでおおい、2時間ほど漬ける。セロリだけを取り出して器に盛る。

memo

\*みそはヨーグルトでなめらかなのぼし、セロリは水っぽくならないように、水けをふいて漬ける(写真)

\*ヨーグルトみそは2~3回は続けて使える。キュウリやかたゆでにしたニンジン、ブロッコリーなどを漬けてもおいしい。

## 松前漬け風

2012年家の光5月号別冊



材料(作りやすい分量)

ゴボウ…250g | イカのくん製(おつまみ用)…30g | 刻み昆布…20g | ショウガ…1かけ強 | 赤トウガラシ…1本 | A【酢…1/3カップ | 水…1/4カップ | 砂糖…大さじ2 | しょうゆ・みりん…各1/4カップ】 | 酢

作り方

- ①ほうろうやステンレスの鍋でAを煮溶かし、保存容器に入れる。
- ②刻み昆布はざっと洗って水けを切り、イカのくん製は細く裂く。ショウガは千切りにし、赤トウガラシは種を除いて小口切りにする。すべてを①に入れてざっと混ぜる。
- ③ゴボウは皮をこそげて、容器に入る長さに切り、酢少々を加えた熱湯に入れて、やわらかくなるまで15分ほどゆでる。水けを切り、繊維をほぐすようにすりこ木でつぶし(写真)、②に漬ける。途中で上下を返して冷蔵庫で1時間ほど漬ける。

## 酢じょうゆ漬け

2012年家の光5月号別冊



材料(作りやすい分量)

好みのキノコ(シメジ、生シイタケ、マイタケなど)…400~500g | ショウガ(千切り)…大1かけ分 | ぎんなん(水煮)…50g | 酒…1/2カップ | A【酢…1/2カップ | 薄口しょうゆ…大さじ1 | みりん…大さじ2 | 砂糖…大さじ1・1/2 | 塩…小さじ1/2】

作り方

- ①キノコはいしづきを落とし、食べやすい大きさに切ったりほぐしたりして鍋に入れる。ショウガ、酒を加え、ふたをして火にかける。煮たら弱火にして3分蒸し煮にし、ぎんなんを加えて火を止め、5分蒸らす。
- ②①をざるにあげ(写真)、残った蒸し汁に水を足して3/4カップに計量し、Aを加えて漬け汁を作る。
- ③清潔な容器にキノコを入れ、漬け汁を注ぐ。2時間後から食べられる。



モナ・カサンドラの

## あなたの運勢★10月



牡羊座

3/21~4/19

【全体運】周囲に振り回されやすい期間。やたらと考えを変えず、貴く意志を大切に。気晴らしには美術館巡りが最適

【健康運】体力過信は厳禁。十分な睡眠を心掛けて

【幸運の食べ物】エノキタケ



牡牛座

4/20~5/20

【全体運】普段より行動範囲が狭くなりがち。意識して目新しいことに興味を持って。発想力アップにはハーブティーが◎

【健康運】ゆとりのある精神状態が運氣好転の鍵

【幸運の食べ物】ラッカセイ



双子座

5/21~6/21

【全体運】活躍の場が広がります。やってみたいことをアピールすると、希望がかないやすいでしょう。投稿や応募にツキ

【健康運】スポーツの秋を満喫。快活に過ごせそう

【幸運の食べ物】伊勢エビ



蟹座

6/22~7/22

【全体運】想定外のハプニングが発生しやすいよう。いたづらに動揺せず、まずは深呼吸で心を静めて。開運には花が効果大

【健康運】ストレスを感じがち。食べて発散はNG

【幸運の食べ物】ごま



獅子座

7/23~8/22

【全体運】新しい習い事や趣味を始めると、人脈の輪が広がります。好奇心も旺盛になる予感。流行に注目すると吉

【健康運】体を動かすほど、体調に良い影響あり

【幸運の食べ物】エリンギ



乙女座

8/23~9/22

【全体運】じっくり好きなことに取り組むチャンス。感性に磨きをかけるのに向いているので、美しい物に触れてみて

【健康運】食欲の秋で体重増かも。運動を忘れずに

【幸運の食べ物】サバ



天秤座

9/23~10/23

【全体運】独力では難しいことも周囲のサポートを得て、実現可能に。普段より決断力が上がるので、リーダーにも適任

【健康運】汗を流して、デトックスを。ヨガにツキ

【幸運の食べ物】ムカゴ



蠍座

10/24~11/22

【全体運】ルーズになりやすい暗示。後回しにすると面倒になるので、早めに済ませて。気力上昇にはフットマッサージを

【健康運】疲労をため込まないのが健康の秘訣(ひけつ)です

【幸運の食べ物】サンマ



射手座

11/23~12/21

【全体運】対人面が華やく兆し。素直に気持ちを言葉にすれば、こじれていた関係さえ修復できるはず。イメチェンも幸運

【健康運】健康グッズに注目を。逸品に出会えます

【幸運の食べ物】イチジク



山羊座

12/22~1/19

【全体運】プレッシャーが増す傾向。1人で抱え込まず、信頼できる人に相談を。ティータイムでリフレッシュも大賛成

【健康運】体調管理を心掛けたい時期。休息も重要

【幸運の食べ物】ユズ



水瓶座

1/20~2/18

【全体運】向上心が高まりそう。ジャンルを問わず、全てに積極的に関われば、多くを吸収できます。遠出の旅もグッド

【健康運】筋トレに力を入れて。体力増ができるはず

【幸運の食べ物】トウガン



魚座

2/19~3/20

【全体運】過去に執着してしまう気配。少しでも楽しいことに目を向けてみて。嫉妬心を抱いたら座禅をすと気分転換に

【健康運】刺激物の摂取量が増えるもよう。自重して

【幸運の食べ物】サツマイモ



# クイズ★頭の体操

Q 二重マスの文字をA～Eの順に並べてできる言葉は何でしょうか？

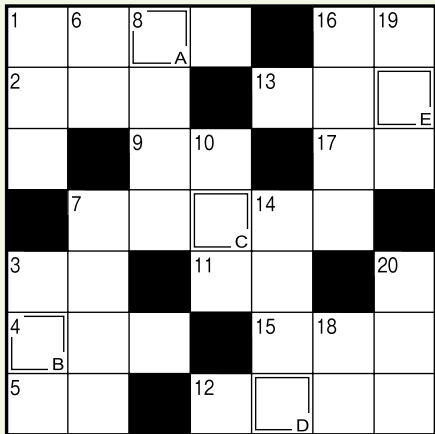

## ↓ タテのカギ

- ① テレビのリモコンにはたくさん付いています
- ③ ならかな——が続く丘陵地
- ⑥ 合唱部が練習するもの
- ⑦ 耳かきと共に行方不明になりやすいそうです
- ⑧ 今からこれじゃ、——が心配だなあ
- ⑩ 仲人から紹介を受けて、伴侶候補と会います
- ⑭ 宴会でグラスをみんなで掲げて……
- ⑯ 相撲の勝敗を記録した——表
- ⑱ ゴホゴホゴホ
- ⑲ 価格が高くなること
- ⑳ 煮物などに使う、アルコールを含む調味料

## → ヨコのカギ

- ① 9月1日は——の日。非常持ち出し袋や避難経路を確認しましょう
- ② 高知の名物料理、カツオの——
- ③ 皮膚の表面にある細かな模様。——の細かい肌
- ④ 食器を拭く布です
- ⑤ いがに守られた実がなります
- ⑦ 晴れた十五夜にはとても明るい
- ⑨ 矢を射る道具
- ⑪ 陽の反対語
- ⑫ 国や地方自治体に納めます
- ⑬ 首都はモスクワ。大きな国です
- ⑮ 肉料理に添えたり、刻んでスープに浮かべたりする香草
- ⑯ 傘にも凧(たこ)にもあります
- ⑰ バラの茎にある突起



クイズの正解者の中から抽選で12名の方に、何が当たるかは楽しみ★「秋のお楽しみ袋」をプレゼントします。ハガキに必要事項をご記入のうえ、どしどしご応募ください。

### 応募方法

ハガキに、①答え②住所③氏名(ふりがな)④年齢⑤電話番号⑥本誌に対するご意見やあなたの好きなコーナーをお書きください。(ふれあい伝言欄に掲載する場合があります)

### あて先

〒927-0026 鳳珠郡穴水町字大町ほの95  
J A おおぞら 総務部総務課

### 応募締切 令和元年10月15日(火) 必着

●当選者は11月号の紙面に氏名のみ掲載させていただきます。応募の際にご記入いただいている個人情報は広報以外の目的では使用いたしません。

### 7月号の答え『ブルーベリー』

◆クイズ当選者 (応募総数92名)

- |         |         |
|---------|---------|
| 坂本 貢 様  | 林 智恵子 様 |
| 豊田 信子 様 | 谷内 久儀 様 |
| 井上より子 様 | 田中 妙子 様 |
| 向 さち子 様 | 善野 栄造 様 |
| 岡本 雅樹 様 | 中屋 絹枝 様 |
| 浅窪 壽則 様 | 吉田ちづ子 様 |



たくさんお便りをいただき、ありがとうございます。一部しかご紹介できず申し訳ありません。今後も皆様からのお便りお待ちしております。



## ふれあい伝言欄

7月号への投稿より

●表紙のタチアオイの花。昨秋種を分けてもらい、来年の開花を楽しみに：うつつうつつ梅雨時を花で元気をもらいたいです。  
町野町 K・H 76歳  
(編) お花は心も明るくしてくれそうですよ。来年どんな花が咲くか楽しみです。きれいに咲いたら、またお便りでお知らせくださいね😊



能登町 T・T 58歳

●ブルーベリー大好き!!  
(編) おいしそうなブルーベリーありがとうございます!!  
能登町 T・Y 71歳  
●美味しそうなお便りありがとうございます(笑)お家でガリいいです。お父さんのおつまみにもなりそうです。◎らっきょう酢は、万能調味料で、みなさんに大人気です♪ぜひソメンカボチャ作って見て下さい!感想お待ちしています。他にも、美味しいらっきょう酢レシピがありましたら、お便りお待ちしております。

●新シヨウガ漬けました。新シヨウガは皮をむかなくともいいです。きれいに洗って、汚いところは取って薄く切り、Aコープのらっきょう酢に漬けました。お寿司等につけてくるガリです。美味いですよ。らっきょうも漬けました。泥付の地物らっきょうを求めて、きれいに洗って、それこそAコープのらっきょう酢です。コリコリとおいしいですよ。らっきょう酢は便利ですね。ソメンカボチャもらっきょう酢で味付したら、おいしいでしょうかね。  
能登町 T・Y 71歳

●今月もありがとうございます!  
(編) いつもご愛読ありがとうございます。「夏太り」の記事、皆さんの関心がとても高かったです。このまま食欲の秋に：って書いてあるとおり、美味しい物の季節が続きます。私は我慢出来ません(笑)  
穴水町 A・E 37歳

●家族の健康に「夏太り」の記事、まさに私の事。身につまされます。  
門前町 N・S 66歳  
(編) 川原さんへの嬉しいお便り他にもたくさん頂きました。ありがとうございます。大先輩からの激励のお便り、川原さんにも届いていると思います◎体が資本ですから、川原さんもM・Tさんも残暑が続いてますので、体調崩さないようお気をつけ下さいね。

●川原伸章さん。よく頑張っていますね。人手不足はすべて自分にかかってくる。農地の荒れたところが年々多くなっているのを見ると川原さんの苦労がよくわかります。お身体を壊さないよう頑張ってください。  
門前町 M・T 84歳  
(編) ホントですよね。若い農業者さん。もっと増えてほしいです◎9月号も若い農家さんを掲載させて頂きました。ぜひ応援お願いしますね!

●おおぞらさん!の川原農産のポン菓子大好きです!りんごもおいしいかったです。多角経営されているんですね。こんな若者さんどんどんふえて欲しいね。  
輪島市 Y・Y 77歳

●お父さんのおつまみにもなりそうです。◎らっきょう酢は、万能調味料で、みなさんに大人気です♪ぜひソメンカボチャ作って見て下さい!感想お待ちしています。他にも、美味しいらっきょう酢レシピがありましたら、お便りお待ちしております。

# 料理講習会

10月19日(土)開催

## お申し込みハガキ

名前	フリガナ	
住所	〒	
連絡先	自宅	
	携帯	
性別	男 ・ 女	年齢
		歳

✂  
キリトリ線

9  
月号

### クイズの答え

◆どんなことでもご自由にお書きください。  
(本誌に対するご意見やあなたの好きなコーナーなど)

---

---

---

---

---

---

---

---

---

---

---

---

---

---

---

---

---

---

---

---

---

---

---

---

---

---

キリトリ線  
✂

# 料理講習会 参加者募集



## 秋野菜を使った料理講習会

★メニューは当日のお楽しみです★

**日時** 令和元年10月19日(土)  
午前10時~12時

**場所** JAおおぞら女性部調理室 (穴水町平野)  
おおぞら天翔穴水の裏側が入口になります

- 募集定員 20名 (男女不問)
- 参加費 500円
- 持ち物 エプロン・三角巾
- 応募締切 10月15日(火)

**ご応募お待ちしております!**

### 第4回 理事会報告

#### ● 審議事項

- 第1号議案 出資口数の減少について
- 第2号議案 理事に対する信用供与について
- 第3号議案 信用手数料徴収規程の一部改正について
- 第4号議案 不祥事対応規程及び事務リスク管理規程の一部改正について
- 第5号議案 コンプライアンス・マニュアルの一部改正について
- 第6号議案 JAおおぞら米穀共同計算基本要領の改正について
- 第7号議案 令和元年産米共同計算運営内容について
- 第8号議案 令和元年産米のJA手数料と生産者仮渡金について

#### ● 報告事項

- (1) 各委員会報告について (委員長報告)
  - (2) 令和元年7月末月次決算について
  - (3) 不祥事再発防止計画の進捗について
  - (4) 体制整備モニター報告について
  - (5) 貸出金等の査定結果について
  - (6) 広域農機センター事業構想について
  - (7) 能登地区6JA合併の考え方について
  - (8) JAの自己改革に関する組合員アンケートの集計結果について
  - (9) 鴨川ライスセンター色彩選別機新設工事完成検査について
  - (10) その他
1. 役員定年制について  
2. 2019年度常勤役員行事一覧について
- 出席役員・23名 / 25名(監事含)

(令和元年8月28日開催)

内容について知りたい方は、本店担当部署までご連絡願います。





# 広報おおぞら

2019年9月号

発行 JAおおぞら 〒927-0026

石川県鳳珠郡穴水町字大町ほの九十五番地

電話 0768(52)3800(代)

印刷 株式会社アクセス金沢  
編集 JAおおぞら本店 総務部総務課  
発行人/代表理事組合長 藤田 繁信

**おうちゃん** (おうすけ)  
(10才・チワワ・オス)  
頑固なワンちゃんです。  
【門前町 Yさんの家族】

**プーちゃん**  
(6才・秋田犬・メス)  
あんこ大好き★  
【門前町 Sさんの家族】

**ノンアールくん** (7才・ラブラドル・オス)  
散歩が大好き♪ 【門前町 Oさんの家族】

**うちの家族紹介します**  
どしどし投稿  
お待ちしております!  
※スペースの都合上、全て掲載  
できない場合があります。  
随時掲載  
します!

## お宅の家族紹介しませんか?

金沢市中央卸売市場  
**青果物出荷  
カレンダー**

ピンク色で塗りつぶしてある  
日は、集荷・出荷できません。

9月	日	月	火	水	木	金	土
	1	2	3	4	5	6	7
	8	9	10	11	12	13	14
	15	16	17	18	19	20	21
	22	23	24	25	26	27	28
	29	30					

10月	日	月	火	水	木	金	土
			1	2	3	4	5
	6	7	8	9	10	11	12
	13	14	15	16	17	18	19
	20	21	22	23	24	25	26
	27	28	29	30	31		

郵便はがき

料金受取人払郵便

穴水局  
承認

3

差出有効期間  
令和3年6月  
15日まで

鳳珠郡穴水町字大町ほの95

## JAおおぞら本店

営農部 営農推進課 行



郵便はがき

料金受取人払郵便

穴水局  
承認

2

差出有効期間  
令和3年6月  
15日まで

鳳珠郡穴水町字大町ほの95

## JAおおぞら本店

総務部総務課 行



〒

**住所**

ふりがな

**名前**

歳

**電話番号**